

HEAT2000 高智能櫥下型熱飲機
SIZE / W148 x H210 mm

目錄

首先，感謝您購買3M HEAT2000飲水供應飲機(高智能櫥下型熱飲機)，為確保飲水供應機運作正常，請在使用前詳細閱讀使用者手冊，並按照指示使用本產品。

此外，請妥善保存此手冊，以便日後在使用上如遇到任何問題或困難，皆可參考此使用手冊說明。

本熱飲機僅適用於過濾後的自來水源，安裝於檯面下，請務必經由專業施工人員評估後，進行安裝，以保障產品之正常運作。

▲ 注意事項【WARNING】

1. 新機第一次使用時，請開冷水閥並放流5分鐘以上，確認無活性碳顆粒流出，再關閉冷水閥。
2. 開通電源後，請務必耐心等待熱水膽補滿水時，並完成第一次加熱動作，將其熱水排出後，以第二次補水及加熱完成後之水，方可正常使用。
3. 第一次流放熱水時，為保護流理檯水管壽命，請在放流時同時開冷水或以水盆倒入冷水，做降溫放流。
4. 若需隔夜外出，或者連續一星期以上無操作本產品，請關閉水源及本機電源。

Contents 目錄

	頁數
安全注意事項	1
HEAT2000飲水供應機包裝盒內含物	2
HEAT2000飲水供應機構造說明	3
控制面板及使用說明	4
安裝指南	9
更換活性碳濾心	12
疑難排解	13
品質保障與商品維修	15
熱飲機規格	16

HEAT2000 高智能櫥下型熱飲機

SIZE / W148 x H210 mm

P1

P2

安全注意事項

使用本產品前，請詳加閱讀本頁安全注意事項



危險：降低火災爆炸或者觸電相關風險，如不避免則將會導致死亡或嚴重傷害

1. 本飲水供應機搭配二極接地型插頭，為了降低可能的電擊危害，電源線必需插入符合CNS法令所規定的二極接地型插座，並通過漏電斷路器檢測合格。
2. 請務必使用非開關式的電源插座或多孔插座。如果沒有符合的插座，客戶必須自行尋找合格的電器技師安裝合適的二極接地型插座，並通過漏電斷路器檢測合格。



警告：降低火災爆炸或者觸電相關風險，如不避免則可能導致死亡或嚴重傷害

3. 電源供應需求為110V，60HZ，AC交流電，15或20安培保險絲，以及地線配置。請讓您的飲水供應機使用單獨的供電線路。請勿在標示電壓電源(交流110V，60HZ)以外的電壓下使用。
4. 請務必經由專業施工人員評估後進行安裝。本產品需由3M合格專業技術人員依照本說明書的安裝指南進行安裝，請勿嘗試自行安裝。請勿自行拆解、更動或者修理本機；請勿自行開啟主機機身，唯有3M公司合格或授權的技術人員可以進行相關維修。
5. 安裝前請先確認家中的水壓大小，若水壓大於45psi(約3.15kg/cm²)或小於25psi(約1.75kg/cm²)請務必先透過專業的施工人員安裝水壓調節器後，再行安裝本產品。
6. 在所有零配件未安裝完全前，請勿插電使用。
7. 請勿於室外安裝本飲水供應機。
8. 請勿在攝氏45度以上環境及易燃的氣體、蒸氣附近使用本產品。
9. 請勿在潮濕環境保存或者使用本產品。
10. 請勿將本飲水供應機安裝於陽光可直射的地方。
11. 請勿讓蔬菜油、凡士林或其它潤滑劑、溶劑、阿摩尼亞、酒精、鹼劑或強烈清潔溶劑等易燃或具腐蝕性物品接觸本產品，以及必免置於同一密閉空間。
12. 請勿讓12歲以下孩童單獨操作本產品。
13. 請勿將電線、電源插座、本飲水供應機底座或電子模組放在任何液體中。
14. 請勿在電源線上放置任何物體，並勿強硬地將電源線或電源插頭扭曲、拉扯或捆綁。拔出插頭時，請抓住插頭，請勿硬拉硬拽電線體。
15. 電線、電源插頭、電源插座及殼體有損壞，插頭沒插緊時或當本產品異常運轉時，請勿使用。
16. 當產品有異常時，請立即關閉電源及拔起電源插頭，並與經銷商或購買通路聯繫。
17. 當漏電斷路器自動關閉時，請立即拔請電源插頭，並通知3M客服人員安排檢修，請勿自行重新啟動或拆卸本機。
18. 請勿在手濕的情況下接觸電線、電源插頭或操作本產品。
19. 在移動、清潔或維護本機前，請先拔出電源插頭並關閉水源。
20. 請定期每週檢查機體及管路有無漏水，定期清除電源插頭上附著的灰塵。



警告：降低燙傷相關風險，如不避免則可能導致死亡或嚴重傷害

21. 請勿讓12歲以下孩童單獨操作本產品。



警告：降低有害健康的可能性，如不避免則可能導致死亡或嚴重傷害

22. 本飲水供應機僅使用自來水，請勿使用於水質不明或可能受微生物污染之水源。
23. 請每半年定期聯繫3M原廠清潔，或購買3M前置軟水樹脂搭配使用，以濾除硬水留下的鈣銹沉澱物。
24. 本機需搭配3M櫥下型淨水器使用(例如: 3US-F004-5, 3US-S011-5或其它同系列型號產品)，濾心正常使用壽命為一年或過濾7,571公升的自來水，但在水質較差的地區，當您使用時，發現冷水出水量明顯減少，表示需要提早更換活性碳濾心。



注意：降低對本產品損傷，如不避免則可能導致輕微或中度傷害

25. 當長時間不使用本產品時，請拔掉電源插頭。
26. 請勿使用尖銳的物體，加以敲打或者刮傷本產品。

HEAT2000飲水供應機包裝盒內含物



HEAT2000飲水供應機主機

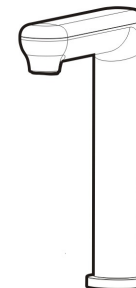

觸控式雙溫電子水龍頭

*本說明書之淨水器圖示皆以S004為例

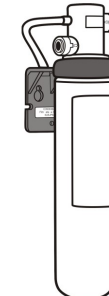

3M櫥下型淨水器
(單機版無內含淨水器)

◎熱飲機零件組件表

1. HEAT2000飲水供應機主機
2. 觸控式雙溫電子水龍頭
3. 3M櫥下型淨水器(含管材與配件)
4. 使用說明書
5. 束線帶
6. 兩分管

◎施工時所需要之工具

1. 電鑽
2. 鑽頭(32mm)
3. 可調扳手
4. 螺絲起子
5. 截管器或合適的刀具

◎施工時所需注意事項

主機及電子水龍頭務必由專業施工人員進行安裝。

HEAT2000飲水供應機構造說明

飲水供應機安裝構造圖

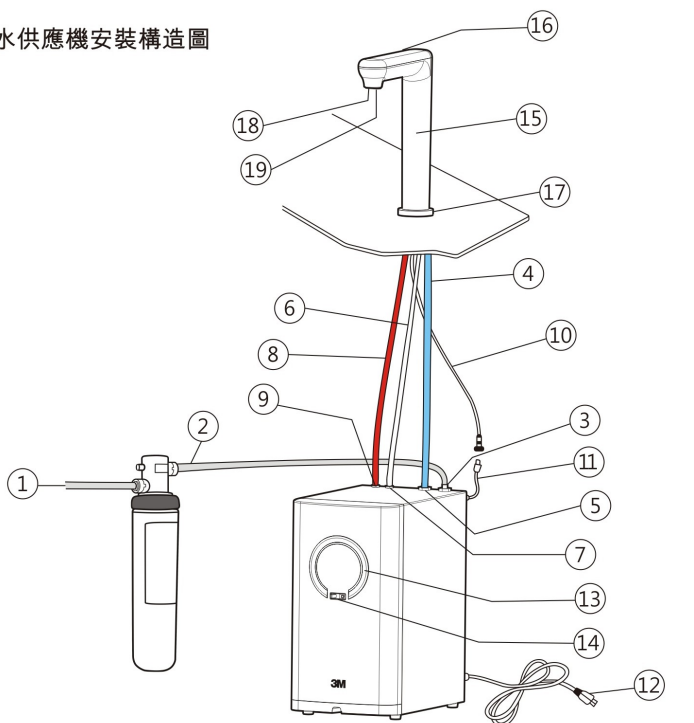

- | | | |
|-------------------|--------------------|------------------|
| 1. 自來水源進水(接淨水器) | 8. 熱水出水管(龍頭端) | 15. 電子式觸控水龍頭 |
| 2. 淨水器出水管 | 9. 熱水管接頭(機體端) | 16. 觸控面板與狀態顯示 |
| 3. 機體過濾水入水頭 | 10. 電子龍頭訊號線(USB公頭) | 17. 龍頭旋轉底座 |
| 4. 冷水/過濾水出水管(龍頭端) | 11. 機體訊號線(USB母頭) | 18. 熱水出水口(含整流器) |
| 5. 冷水/過濾水接管頭(機體端) | 12. 電源線與插頭 | 19. 過濾水出水口(含整流器) |
| 6. 透氣管(龍頭端) | 13. 加熱與保溫狀態指示燈 | |
| 7. 透氣管接管頭(機體端) | 14. 漏電斷路器 | |

控制面板及使用說明

HEAT2000櫥下型飲水供應機控制面板及狀態指示

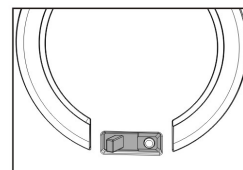

電源開關及漏電斷路器

撥桿向左：電源ON

撥桿向右：電源OFF

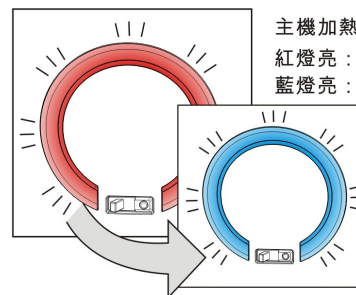

主機加熱與保溫狀態指示燈

紅燈亮：熱水溫度不足；加熱中

藍燈亮：加熱完成；待機中；可使用熱水

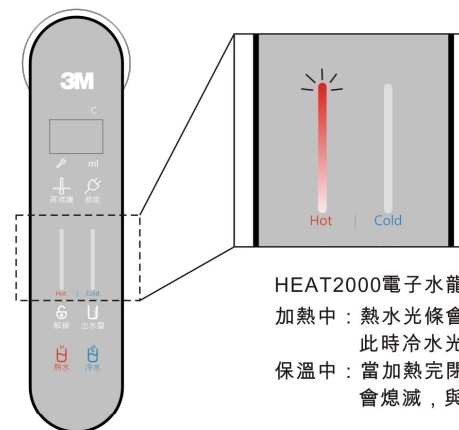

HEAT2000電子水龍頭加熱及保溫狀態顯示

加熱中：熱水光條會發出紅色光源(如圖示)
此時冷水光條則不會發光。

保溫中：當加熱完閉或保溫狀態，熱水光條
會熄滅，與冷水光條呈現不發光。

控制面板及使用說明

1. 開啟您的HEAT2000

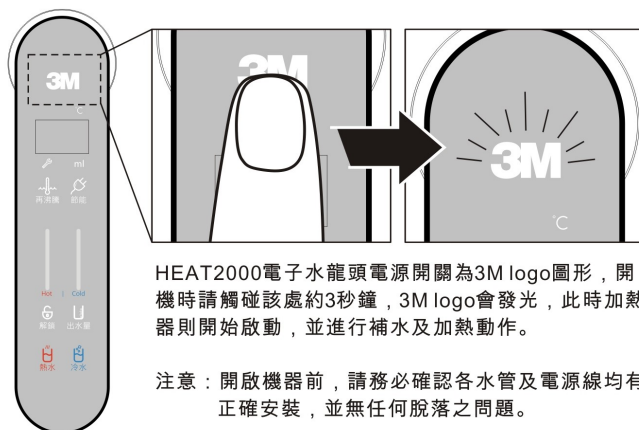

2. 飲水供應機進行加熱及完成加熱 / 待機

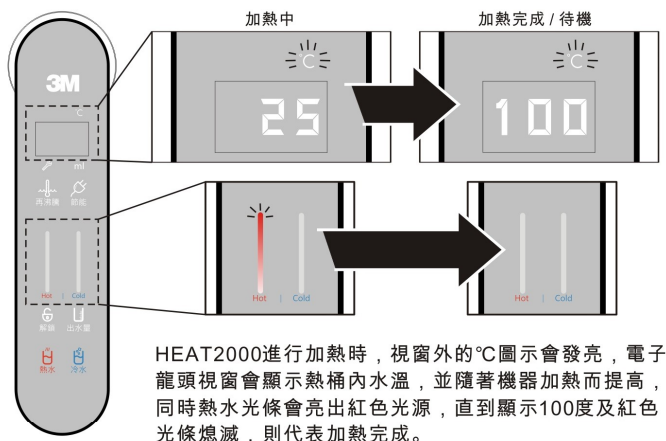

控制面板及使用說明

注意：當飲水供應機進行加熱時，熱水出水鍵則無法使用，若使用過濾水(冷水)則不受影響。

3. 使用熱水及冷水

a. 如何使用熱水

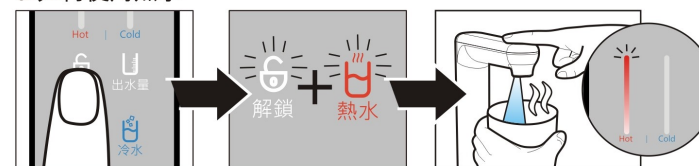

注意：1. 取用熱水時，熱水光條會發出紅色光源，停止則熄滅。
2. 當觸按"解鎖"鍵末在5秒內觸按"熱水"鍵時，則自動回復上鎖狀態。
3. 使用後，(約取出300~600cc)，若2分鐘後無人使用，本機則自動進行補水及加熱動作。

4. 為了確保您取熱水的安全，請避免使用深度不夠的載水容器，以避免熱水飛濺至容器外。

b. 如何使用過濾水(過濾水)

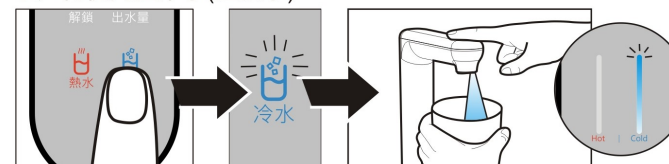

注意：1. 取用冷水時，冷水光條會發出藍色光源，停止則熄滅。

2. 冷水為自來水/過濾水所直接供應，出水速度會因自來水/過濾水的出水壓力關係，而會有速度上的差異，建議在安裝前，確認水壓是否符合本產品安裝條件。
3. 濾心在使用一段時間後，會因過濾的雜質而影響出水速度，建議定期更換您的濾心，以確保出水品質。

安裝指南

本產品需由3M合格專業技術人員安裝，請勿嘗試自行安裝。
自行安裝、更動零件或拆解熱飲機將使保固失效。

決定安裝的位置後，水龍頭可安裝在水槽既存的洞口或在水槽上鑽32mm的洞。

不鏽鋼水槽：您需要打孔器或是錐形鑽頭，以鑽出32mm的洞。

鑄鐵水槽：執行鑽孔必須要有適當的工具。如果您對此工事不熟悉，請考慮雇用專業的工務人員施工。

若是沒有上述這些工具，請勿嘗試鑽孔以免損壞水槽。

※請務必使用HEAT2000專用電子水龍頭

步驟1-固定主機位置

將主機垂直安置於水龍頭下方，讓水龍頭延伸而下的水管接觸到熱膽中心的供應龍頭管線，並使主機與牆壁相靠。

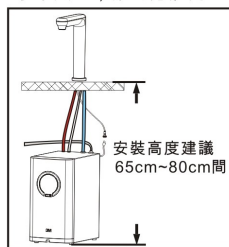

※主機一定要放置在適當位置，以免連接水龍頭的水管彎曲或扭結。

步驟2-安裝電子水龍頭

電子水龍頭需經專業安裝的工務人員施工固定至流理台後，相關管線連接至飲水供應機如下步驟，請務必確實將各管線落實組裝，以避免危險。

※相關安裝整體示意圖請參考第3頁及第11頁後面規劃圖。

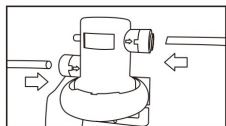

A.
請將自來水出水管插入淨水器進水管，接著請將淨水器出水端接上三分管，然後再將濾心出水管三分管接進"機體過濾水入水頭"以完成安裝。

【注意】

1. 由於"機體過濾水入水頭"為兩分規格，在將濾心出水三分管需透過三分轉兩分轉接頭做水管轉接。若需要轉接頭請洽詢3M安裝中心服務人員。
2. 安裝時，請確保自來水源是處於關閉狀態。

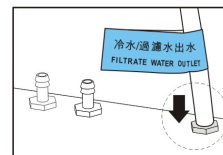
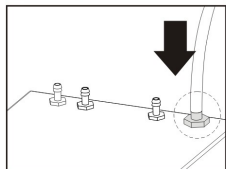

B.
將電子龍頭端的"冷水/過濾水出水管"之水管插入主機上的"過濾水管接管頭"並在該處使用束線帶做緊密固定。

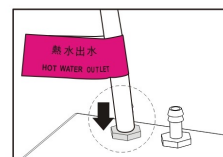

C.
接著將電子龍頭端的"熱水出水管"之水管插入主機上的"熱水管接管頭"並在該處使用束線帶做緊密固定。

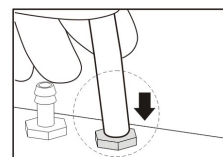

D.
接著將電子龍頭端的"透氣管"之延伸管插入主機上的"透器管接管頭"並在該處使用束線帶做緊密固定。

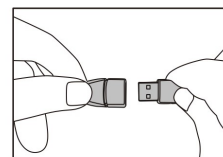

E.
接著將電子龍頭端的訊號線USB公頭與主機上的訊號線USB母頭做連結。

【安裝注意事項】

1. 本產品水管線長度為1米5，請依實際環境來斟酌調整管線長度，長度過長易造成管內空氣聚集。
2. 安裝所有的接管時，請確認所有的管線沒有扭曲或打結，必要時，水管可以剪短。
3. 請勿任意加長水管；熱飲機的功效會因此減弱，此為非安裝標準內。
4. 修剪管線長度時，請確保切口平整，並勿造成水管的斷切面破裂以及不必要的損傷。
5. 各矽膠管在與主機接管頭作連接時，請務必確實套牢，並以束線帶緊緊固定。
6. 安裝間距：本機主機底部至安裝檯面間的高度，建議不得小於65cm，最高不得超過80cm。（請參閱第9頁圖示說明）

疑難排解

◎ 首次使用加熱器，主機面板指示燈顯示紅燈

1. 此為原廠設定，表示熱飲機呈現加熱狀態。
2. 電子龍頭熱水光條同步呈現紅色光條。
3. 詳細請參閱第4頁說明。

◎ 產生漏水問題

請先檢查飲水供應機漏水來源

1. 進水端漏水：請確認進水管的切口是否為平滑，確認後將進水管往內推並落實與主機進水入水頭連接，然後查看是否繼續漏水，如果繼續漏水，請通知經銷商或3M維修服務中心確認。
2. 進水管漏水：請將進水管漏水處切除，切除後若發現進水管過短，請至水材行購買兩分進水管。
3. 主機底部漏水：此時若是發現機體底部有漏水可能，同時機體有發出“嗶嗶聲”鳴叫與電子龍頭發出“E5”以及“維修燈號”亮起，請通知經銷商或3M維修服務中心確認。(參見圖1)
4. 電子水龍頭排氣延伸管漏水：HEAT2000熱飲機為無壓設計，排氣延伸管若有些微水珠或滲水為正常現象，此部份有可能在環境溫差過大也會造成。

【注意】若排氣管漏水狀況如水龍頭出水般持續出水，並有“E3”以及維修燈號”亮起同時發出“嗶嗶聲”鳴叫，請通知經銷商或3M維修服務中心確認。(參見圖2)



圖1



圖2

◎ 安裝完成，並未立即進行補水或是龍頭無法出水

請依下列可能的現象來確認水流問題

1. 請確認自來水源開關未打開。
2. 機體電源是否已接通或電源開關未開啟。
3. 請確認電子龍頭與主機之訊號線未接通。
4. 請檢查安裝步驟未正確。
5. 進水壓力過低，未達安裝標準。
6. 濾心堵塞。
7. 電子龍頭軟管有扭曲或彎折。

【注意】如上述方法無法解決，請通知經銷商或3M維修服務中心確認。

疑難排解

◎ 水出現混濁或水夾雜空氣

初換濾心時，水出現混濁或水夾雜空氣，此為正常現象，請維持冷水出水至少5分鐘，可將內部的活性碳微粒及空氣帶出。

◎ 出水量明顯變小

因各地水質條件及實際使用濾水量皆會影響到濾心壽命，當發現出水量明顯變少時，雖未達使用壽命期限，請立即更換濾心。

◎ 持續加熱使水長期沸騰或出現大量蒸氣

請立即關機並拔出電源，請通知經銷商或3M維修服務中心確認。

◎ 熱水長期不熱，溫度無法上升

1. 請確認機器是否已啟動“節能”功能，此功能會待機不加熱6小時。
2. 若無以上狀況，請立即關機並拔出電源，請通知經銷商或3M維修服務中心確認。

◎ 電子龍頭顯示“E1”~“E7”及維修燈號恆亮

請立即關機並拔出電源，請通知經銷商或3M維修服務中心確認。

注意: a.當熱水大量取出時，會造成熱桶內熱水降低，此時螢幕會短暫顯示E4，約數秒內會轉顯示成當下熱水之溫度，此現象為正常狀態。

b.若螢幕顯示E4數分鐘以上，並同時有“嗶嗶聲”鳴叫，請通知經銷商或3M維修服務中心確認。

c.若是環境停水因素，本機將會以補水作動數分鐘，停止補水數分鐘，依序做循環動作有水補入為止，待偵測有水補入，E4及警示聲會自動解除。

◎ 電子龍頭的觸控面板使用各項功能無反應

1. 請確認觸控區域有無水漬、油漬及髒污，若有將其擦拭乾淨。
2. 若無法解決，請立即關機並拔出電源，請通知經銷商或3M維修服務中心確認。

◎ 新機使用時有些微的塑膠味

新機使用初期，在飲用冷熱水若有些許的塑膠味，此現象並不影響使用安全，經使用一段時間後，異味會逐漸消失，請安心使用。

◎ 機器加熱過程中無法使用熱水

本機在加熱過程當中，預設為熱水功能無法使用，倘若此過程中需要熱水，可觸按“節能”鍵暫時中斷加熱，待取完熱水後，建議再觸按“節能”鍵，讓機器繼續加熱。

HEAT2000 高智能櫥下型熱飲機

SIZE / W148 x H210 mm

P15

P16

品質保證與商品維修

本公司提供本產品自購買日期起(以發票日期為準), 為期一年內之台灣境內免費保固。保固期間認定, 以客戶購買產品時之統一發票憑證, 或註明購買日期並加蓋原購買經銷商印鑑之本產品保固卡為準。保固期間最後一天若為國定假日, 則以次日為保固時間為最後一天。若您無法提供以上證明, 本公司將依照客戶所購買產品之原廠出貨日期來認定。原廠出貨日期根據本產品序號(S/N)判斷。

本產品於保固期間內, 若在正常操作使用狀況下有瑕疵或故障時, 本公司得選擇將該產品予以修復或更新全新產品。

本產品如有下列的情形, 將不適用本公司保固政策, 本公司有權酌收維修及運送費用:

1. 無法證明本產品之保固期限或超過本產品之保固期限。
2. 未依本產品使用說明書操作及保護所導致之故障毀壞。
3. 本產品之損毀係因不可抗力(天災、水災、地震、雷擊、颱風等)、人為破壞(刮傷、摔傷、卡斷裂、敲打、破裂、重擊等)、人為疏失(遺失、暴露於不適宜之溫度、濕度或其它環境條件、未妥善保管)、或其它非正常因素所導致。
4. 客戶擅自或使第三方安裝、添附、擴充、修改、修復非本公司授權或認可之零件所致之毀壞。
5. 需定期更換之消耗性零件、配件(3M活性碳濾心)。

重要聲明

1. 上述產品保固政策, 本公司保有以書面或網站修改、說明及解釋力。
2. 本公司除上述保固內容外不提供任何其他之擔保, 包括但不限於對特定目的之商品銷售性之默視擔保。
3. 若產品於上述期間內發現有瑕疵, 本公司將選擇為您修復或替換本產品或是退還購買款項。除法律有明文禁止規定外, 無論主張任何種法律理論, 本公司對於任何使用本產品所導致之間接的、特殊地的、意外地的或衍生性的損害, 將均不負任何責任。
4. 任何本公司經銷商、代理商或員工均不得自行修改、延長保期間或條件。
5. 如有任何問題, 您可以於上班時間(上午8:30至下午5:30)隨時撥打我們的免付費服務專線: 0800-212-171, 我們將竭誠解答與產品相關服務。

飲水供應機規格

建議濾心更換期	活性碳濾心 (以3US-F004-5、3US-F011-5為例) 淨水量7,571公升(2,000加侖)或 使用滿一年, 即應更換。
冷水適用溫度	5~37.8°C
熱桶內熱水平均溫度	95°C以上, 視實際使用條件而異
熱桶大小	4.2L
最大冷水流量	3.3L/min (3kg水壓下)
最大熱水流量	2.3L/min
最低工作水壓	25psi
最大工作水壓	45psi
適用環境溫度	45°C以下
輸入電壓	110V 60HZ
消耗功率	節能模式2W/運轉650W
24小時備用損失E ₂₄	0.060(kWh)
機體主要材質	龍頭: ABS、PC、食品級矽膠 飲用水專用TPV管 主機: ABS、SUS316、SUS304 PE管、食品級矽膠、金屬 外殼

註: 本公司將保留修改規格權利, 恕不另行通知。

提醒: 本機器為消耗性產品, 為確保使用效能穩定, 建議使用期間滿五年之後更換新機。

